

2021年2月期 第3四半期 決算説明資料

2021年1月12日

ローツェ株式会社

証券コード：6323

<https://www.rorze.com/ir>

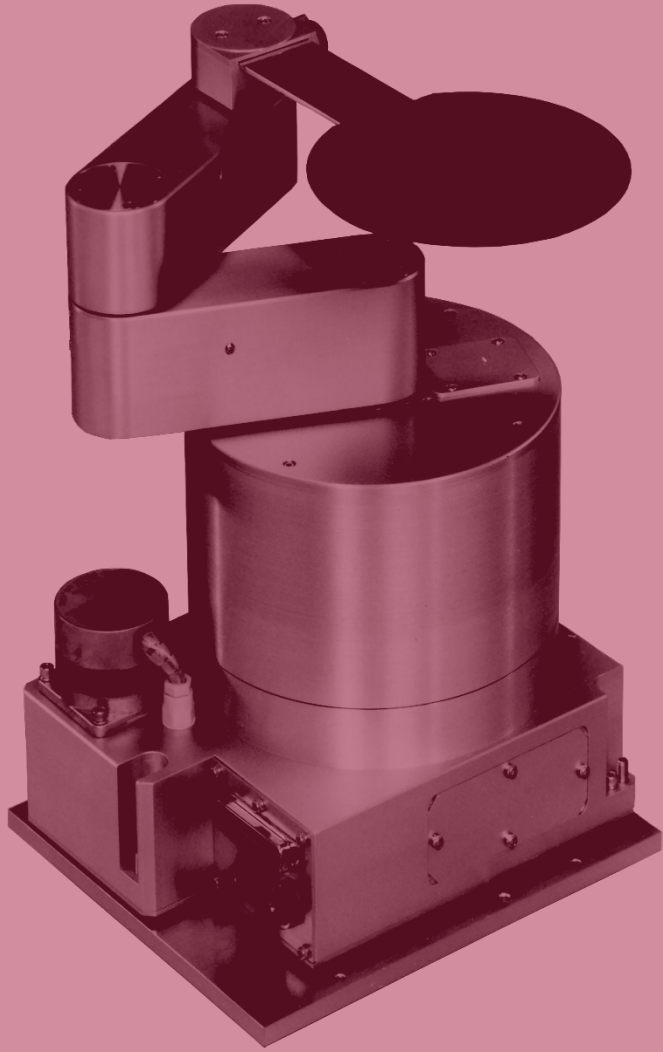

会社概要

会社概要

商号	ローツェ株式会社（英文名：RORZE CORPORATION）
所在地	広島県福山市神辺町道上1588番地の2
設立	1985年（昭和60年）3月30日
資本金	982百万円
事業内容	半導体・フラットパネルディスプレイ（FPD） ライフサイエンス関連の自動化・搬送装置の開発・製造・販売
上場市場	東京証券取引所 市場第一部（証券コード：6323）
従業員数	連結 2,357名（2020年11月末現在） 単体 219名
事業拠点	国内：福山（本社）・横浜・熊本・つくば 海外：米国・ベトナム・台湾・韓国・シンガポール・中国・ドイツ



会社案内ダウンロード

https://www.rorze.com/files/jp/company_profile.pdf



グローバルネットワーク

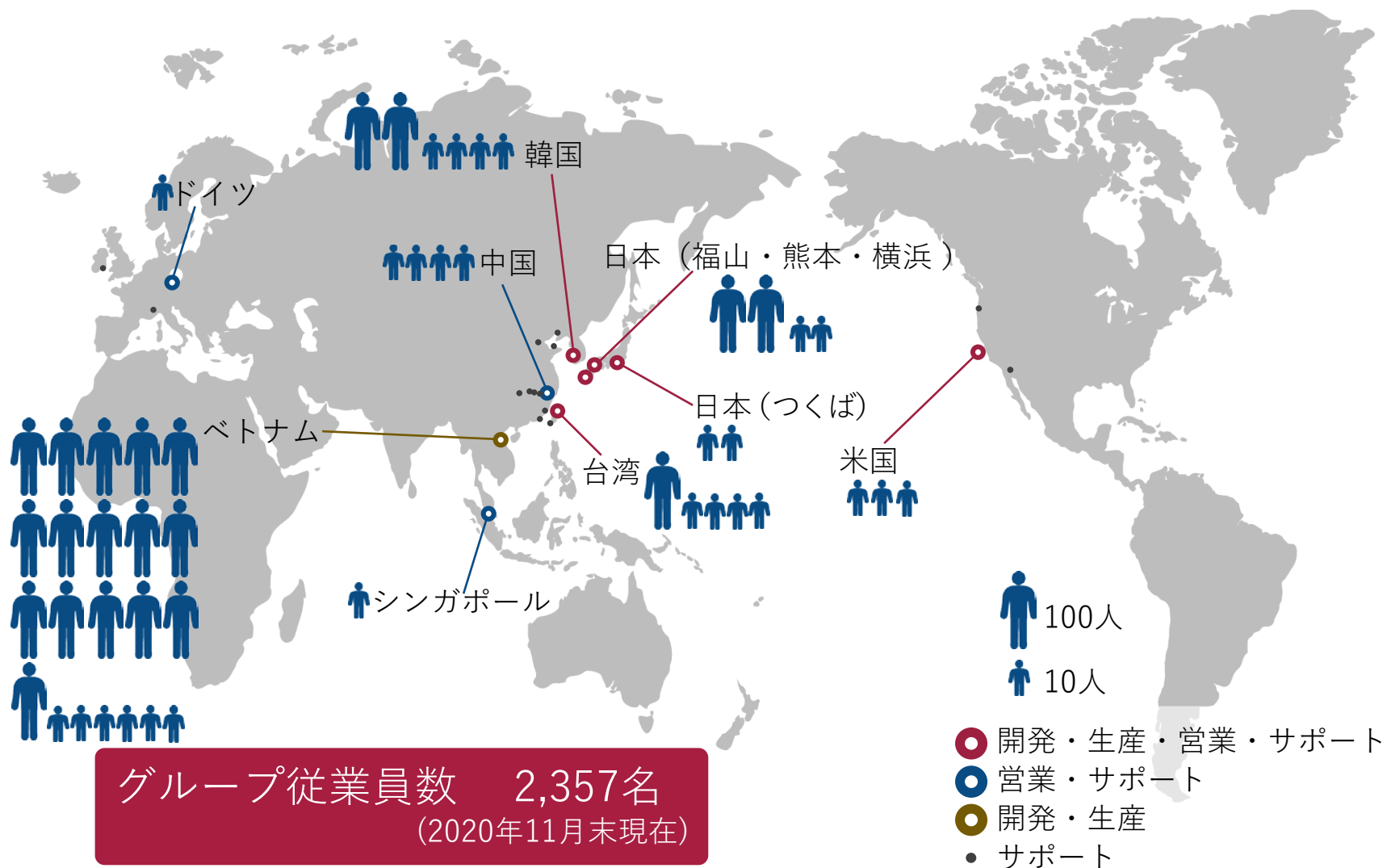

事業内容

半導体関連装置

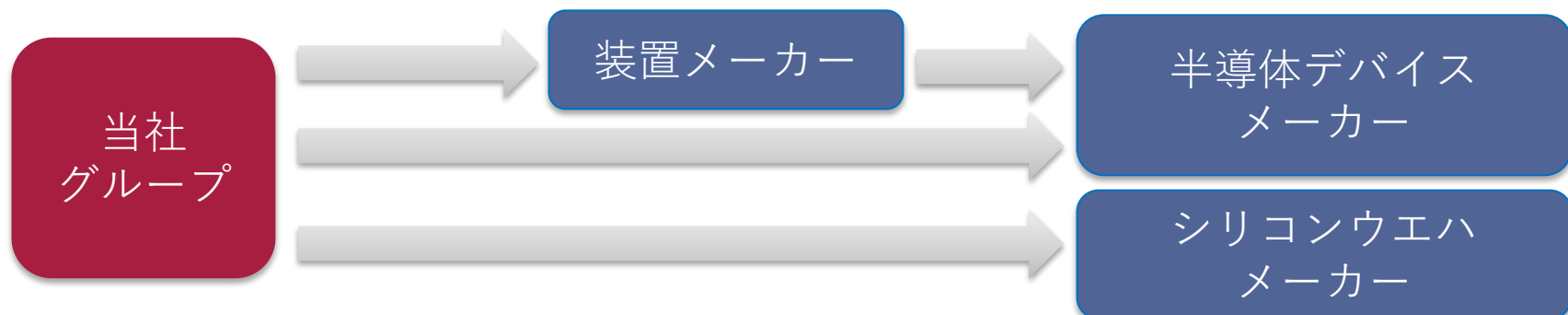

F P D 関連装置（液晶、有機EL）

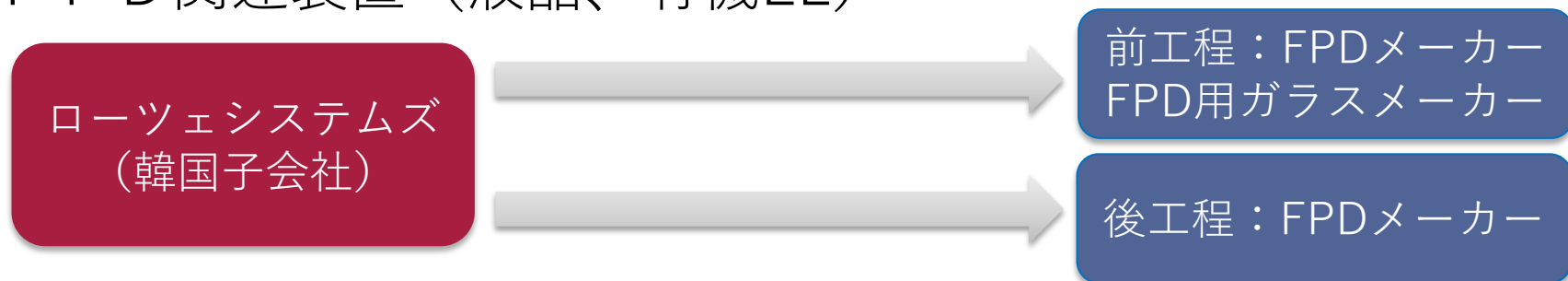

ライフサイエンス関連装置（創薬、再生医療）



半導体関連装置（半導体）

装置メーカー向け

大気用
搬送ロボット



EFEM

アライナ



N2対応
シャッターロードポート



真空プラットフォーム

エンドユーザー向け



ウエハソータ



N2パージウエハストックカ



アクティブロードポート
(ALP)

FPD関連装置(液晶、有機EL)

液晶、有機ELの製造工程で使用されるガラス基板をクリーン搬送する装置、切断する装置を開発・製造・販売



ガラス基板搬送システム



Laser Glass Cutting Machine
(レーザ式ガラス基板切断装置)



メカトロCO₂インキュベータ
SCALE120



自動培地交換機能搭載
細胞培養装置
CellKeeper120



全自動培地交換システム
CellFarm Light



観察機能付き培地交換装置
CellKeeper48Plus



細胞観察装置
CellShot



スケジューリングソフトウェア
Green Button Go™ ※
(※Biozero社製)

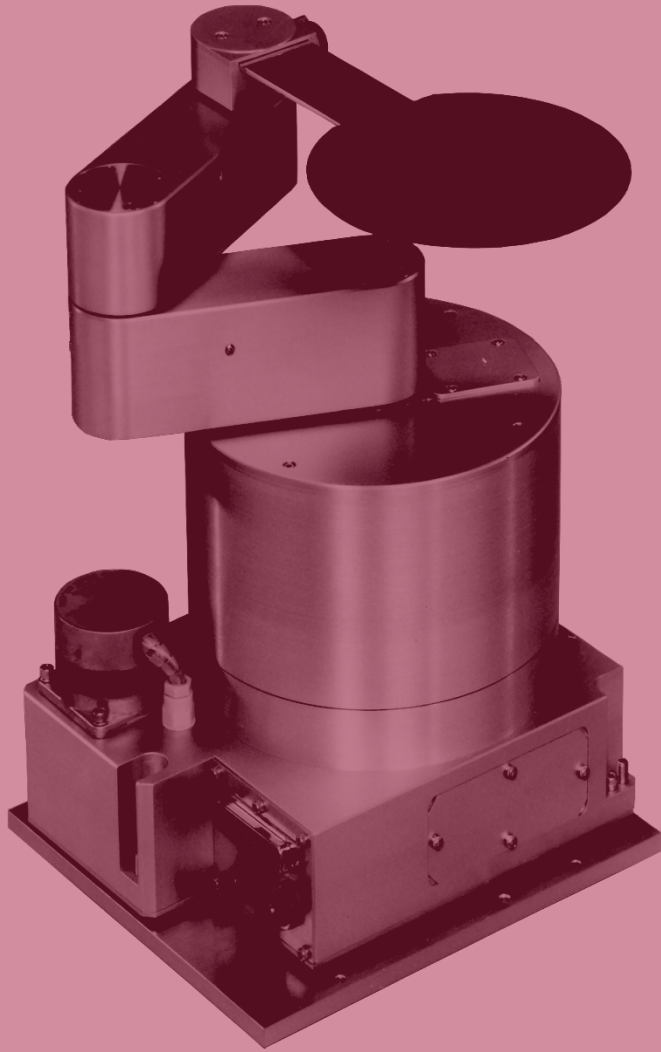

2021年2月期 第3四半期
(2020年3月～11月)
連結業績

◆ 売上高381億円（前年同期比44.7%増）

- ✓ FPD関連装置は、大口受注の装置納入により今期累計100億円超
- ✓ 半導体関連装置は、前年度第4四半期以降、四半期80億円超の高水準を継続
- ✓ 製造装置メーカーは、米国主要顧客向け好調維持、中国向け前年同期比倍増
- ✓ ライフサイエンス関連装置は、COVID-19の影響による納入延期により売上減少

◆ 営業利益74億円（前年同期比18.5%増）

- ✓ 半導体関連装置及びFPD関連装置の売上増加による利益増加
- ✓ 相対的に利益率の低いFPD関連装置の売上割合増加に伴い営業利益率は低下

2021年2月期 第3四半期 連結業績

(百万円)

科 目	Q3 FY'21 ('20/3- '20/11)	Q3 FY'20 ('19/3- '19/11)	前年同期比 (%)	FY'21 通期計画	進捗率 (%)
売上高	38,190	26,392	144.7	45,905	83.2
半導体関連装置	24,813	20,090	123.5	30,196	82.2
F P D 関連装置	10,094	3,377	298.9	11,993	84.2
ライフサイエンス関連装置	442	596	74.2	1,296	34.2
モータ制御機器	74	68	108.9	74	99.7
部品修理 他	2,764	2,259	122.4	2,344	117.9
営業利益	7,428	6,266	118.5	8,273	89.8
経常利益	6,919	6,179	112.0	8,298	83.4
親会社株主に帰属する 四半期（当期）純利益	5,111	4,377	116.8	6,325	80.8

2021年2月期 第3四半期 連結業績

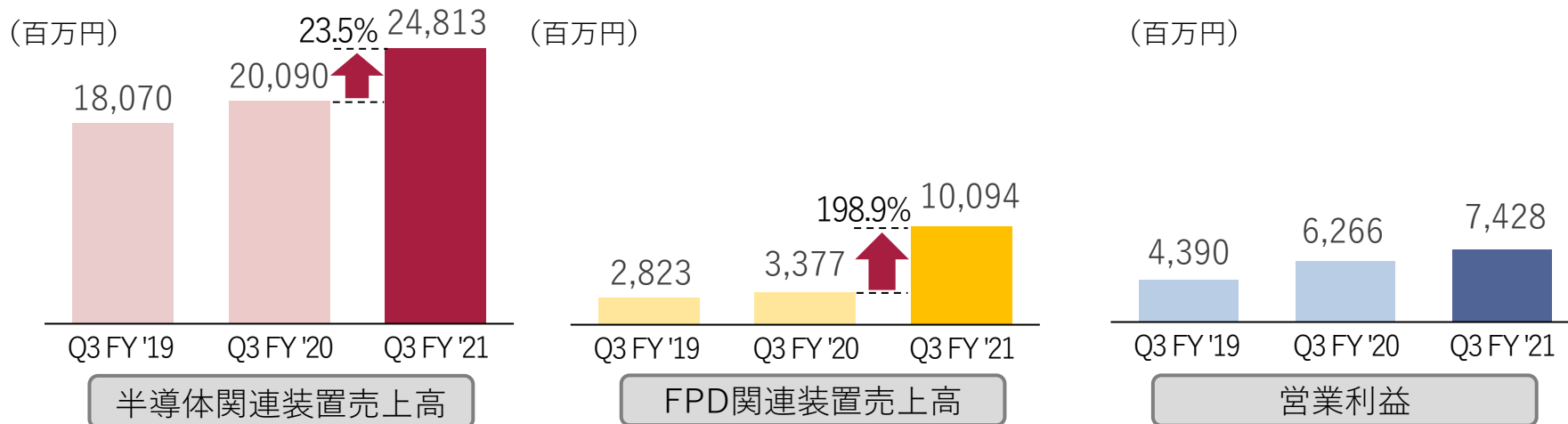

◆ 半導体関連装置

- ✓ 主要製造装置メーカー及び台湾ファウンドリ向けが好調
- ✓ 中国の製造装置メーカー向けは前年同期比で売上倍増
- ✓ N2パージウエハストッカは前年同期比で売上減少

◆ FPD関連装置

- ✓ 韓国及びベトナム主要取引先向け大口受注分の装置納入による売上増加
- ✓ 第3四半期の売上は第2四半期のベトナム向けが一段落し、韓国向けが増加

◆ 営業利益

- ✓ 半導体関連装置及びFPD関連装置の売上増加により前年同期比で増益確保
- ✓ N2パージウエハストッカの減少及び相対的に利益率の低いFPD関連装置の売上割合増加に伴う利益率の低下

連結四半期別売上高（品目別）

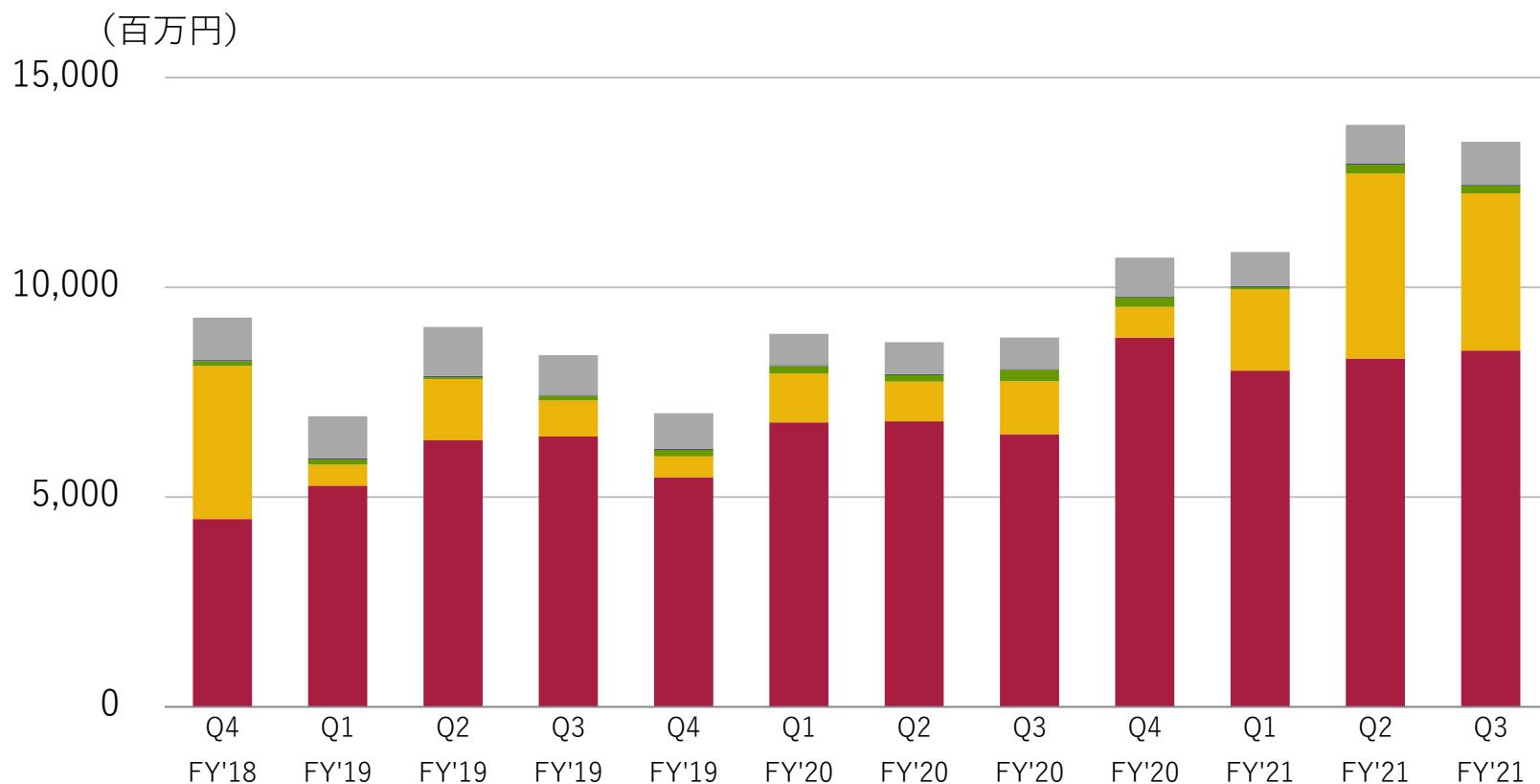

■ 部品・修理 他

■ モーター制御機器

■ ライフサイエンス関連装置

■ FPD関連装置

■ 半導体関連装置

部品・修理 他	1,013	1,009	1,166	944	845	747	763	748	936	809	930	1,025
モーター制御機器	28	23	33	24	31	22	24	22	19	29	25	19
ライフサイエンス関連装置	111	120	41	111	153	172	154	269	221	53	205	184
FPD関連装置	3,651	502	1,459	861	497	1,168	945	1,263	730	1,936	4,411	3,746
半導体関連装置	4,475	5,272	6,355	6,443	5,472	6,782	6,807	6,500	8,803	8,014	8,304	8,494

品目別・地域別売上高

2021年2月期 第3四半期累計 連結売上高38,190百万円

品目別

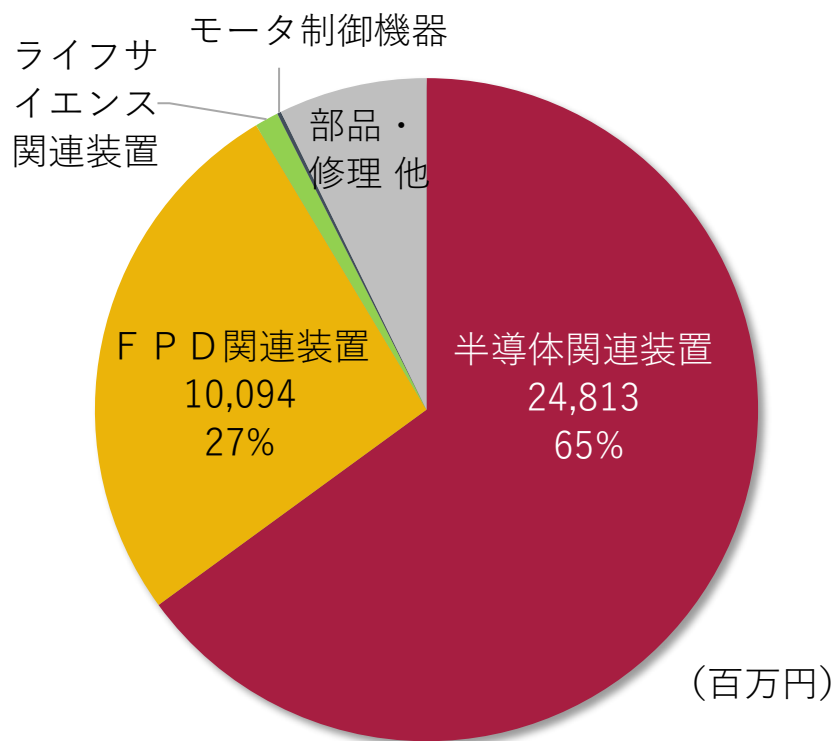

地域別

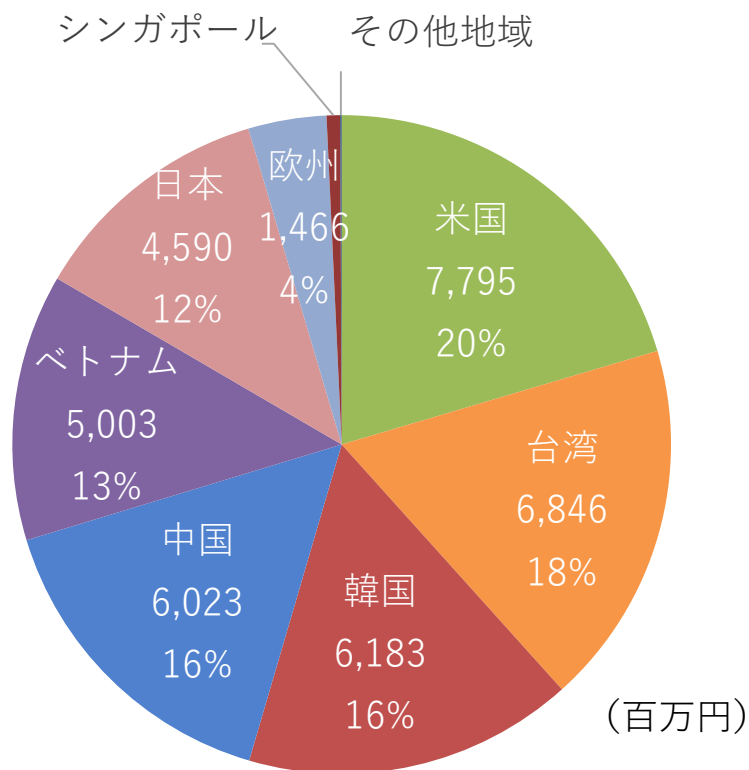

◆ 半導体関連装置

- 受注高は第3四半期も高水準維持
- 米国・中国の製造装置メーカーの受注増加
- 受注残高114億円（前年同期比15.5%増）
- 台湾、米国、中国等における新規設備投資の受注拡大を見込む

◆ FPD関連装置

- 第3四半期の受注高は第2四半期並み、大口受注は一段落
- 受注残高19億円、韓国主要顧客向け装置納入に伴い第2四半期より大幅減
- 来期の新規大口受注獲得に注力

受注高・売上高・受注残高の推移（品目別）

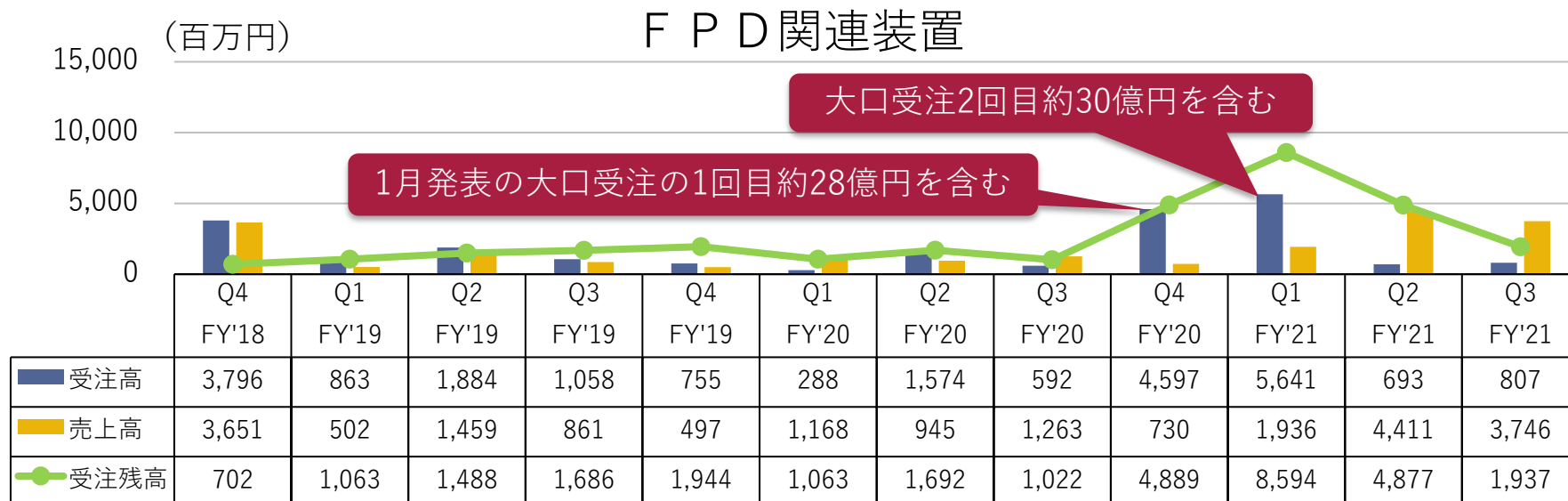
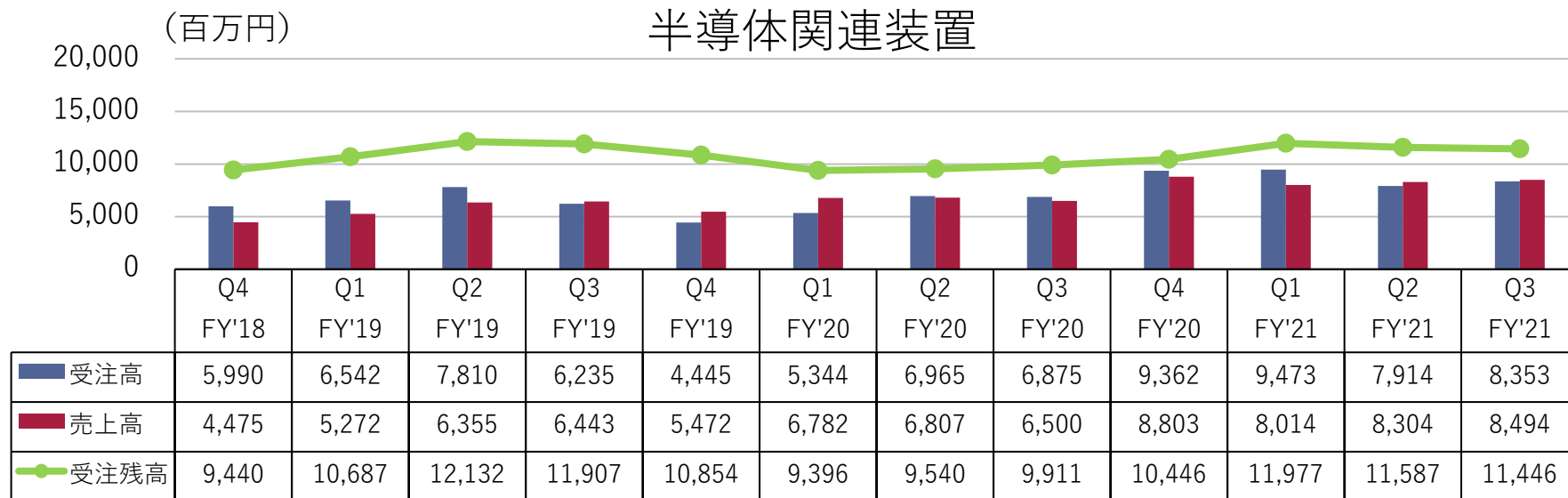

2021年2月期 第3四半期末 連結貸借対照表

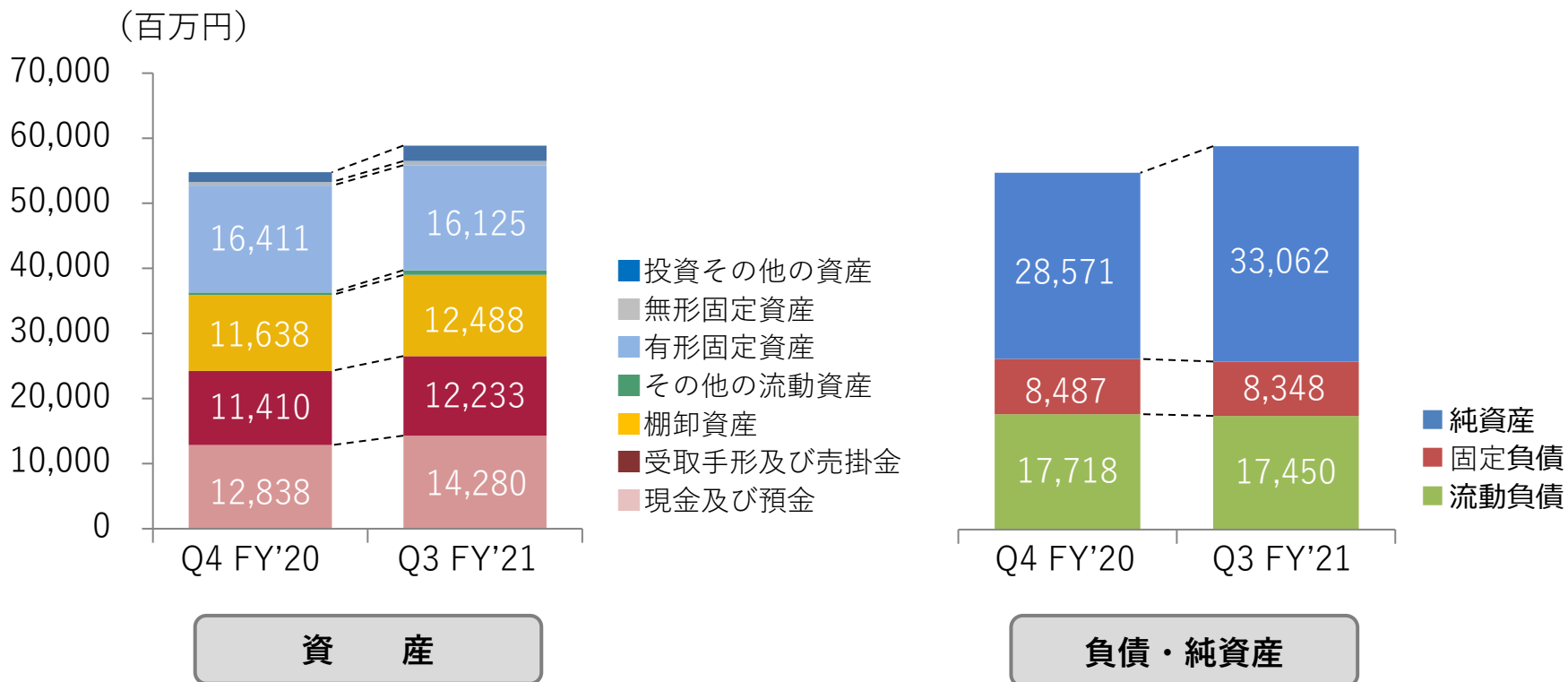

- ◆ 売掛金回収による現金及び預金の増加
- ◆ 半導体関連装置の受注・販売が好調
→ 受取手形及び売掛金の増加
棚卸資産の増加

- ◆ 利益剰余金の増加

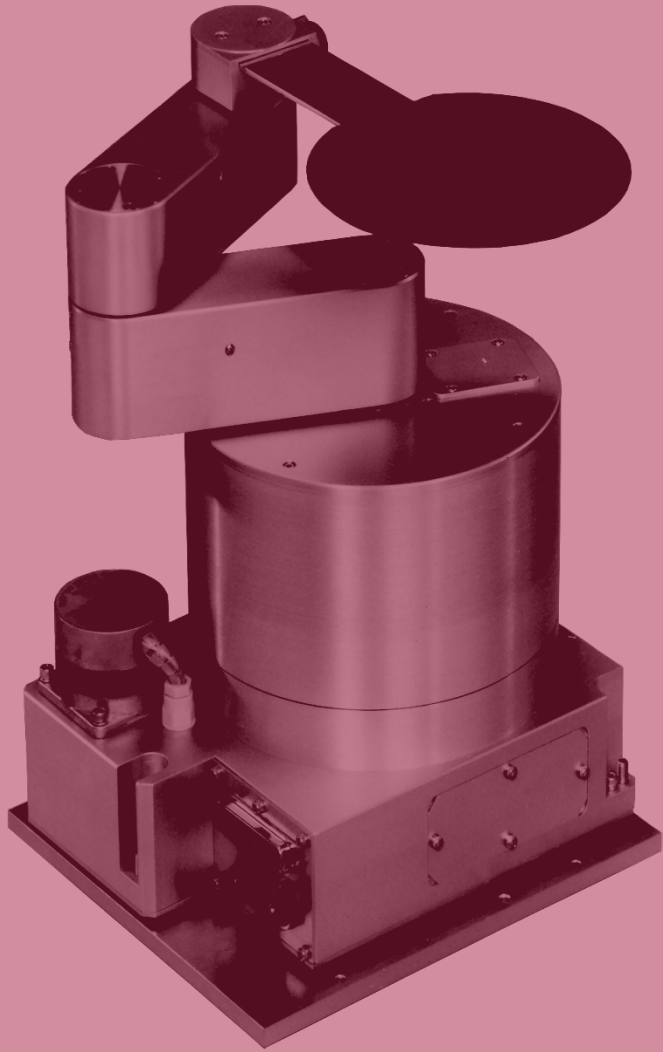

2021年2月期 今後の見通し

今後の見通し

【事業環境】

- 次世代通信規格5G普及への対応、テレワークやオンライン授業等の導入、データセンター投資など、半導体需要拡大に伴う新規設備投資の増加見通し
- 米中貿易摩擦の本格的な影響による半導体需給逼迫と設備投資動向の変化

【半導体関連装置】

- 台湾ファウンドリの積極的な設備投資見通しに対応
- 米国・中国等の主要製造装置メーカーからの受注拡大
- N2パージ対応ウエハストッカの受注及び販売の回復期待
- 米国輸出管理規制強化による影響について注視、対応を行う
- COVID-19対策を徹底し量産体制の拡充と納入体制の確保をはかる

【FPD関連装置】

- 韓国及びベトナムの主要取引先向け装置納入と次期設備投資の受注獲得に注力

【ライフサイエンス関連装置】

- COVID-19による出荷延期分の早期納入を目指す

2021年2月期 連結業績見通し

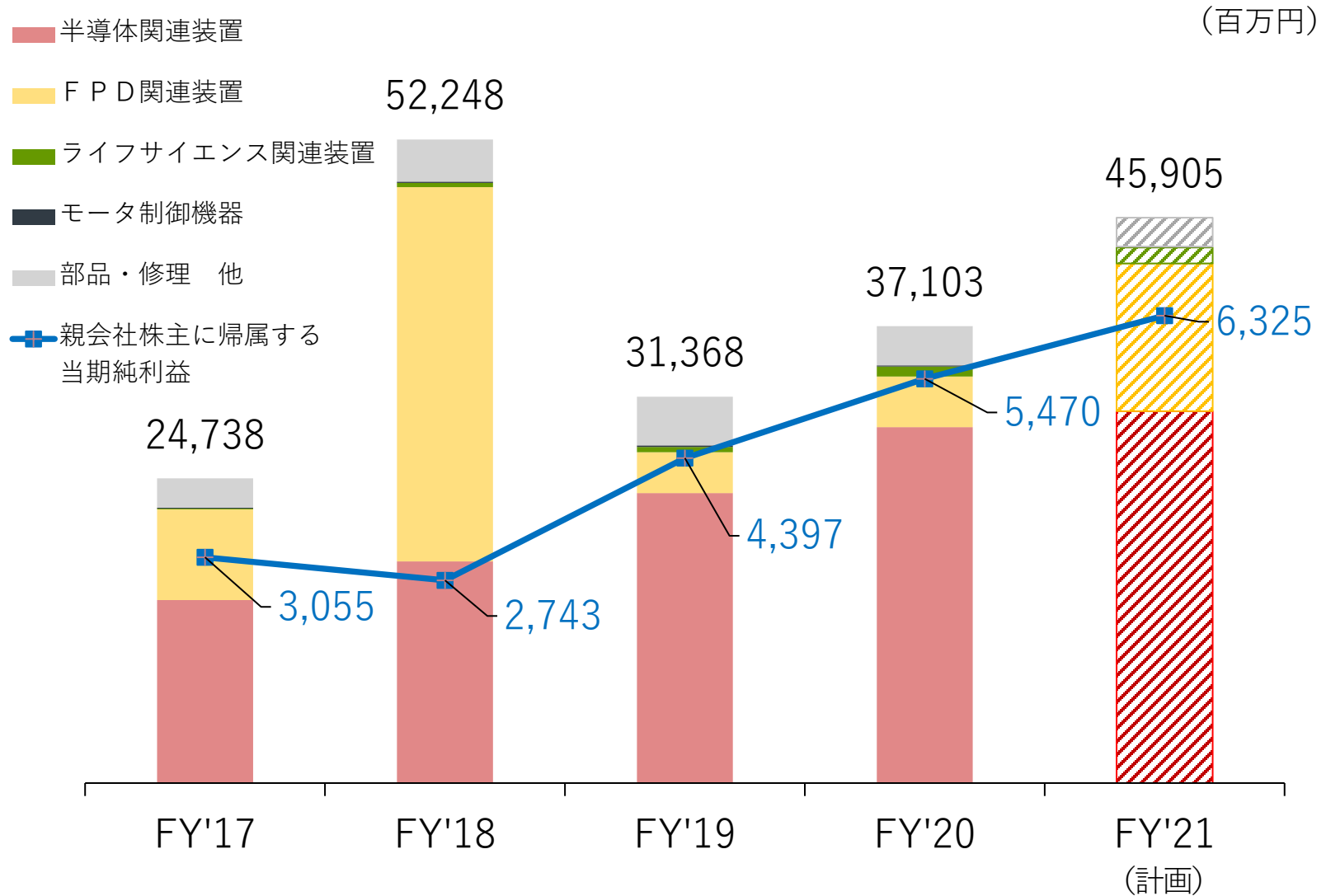

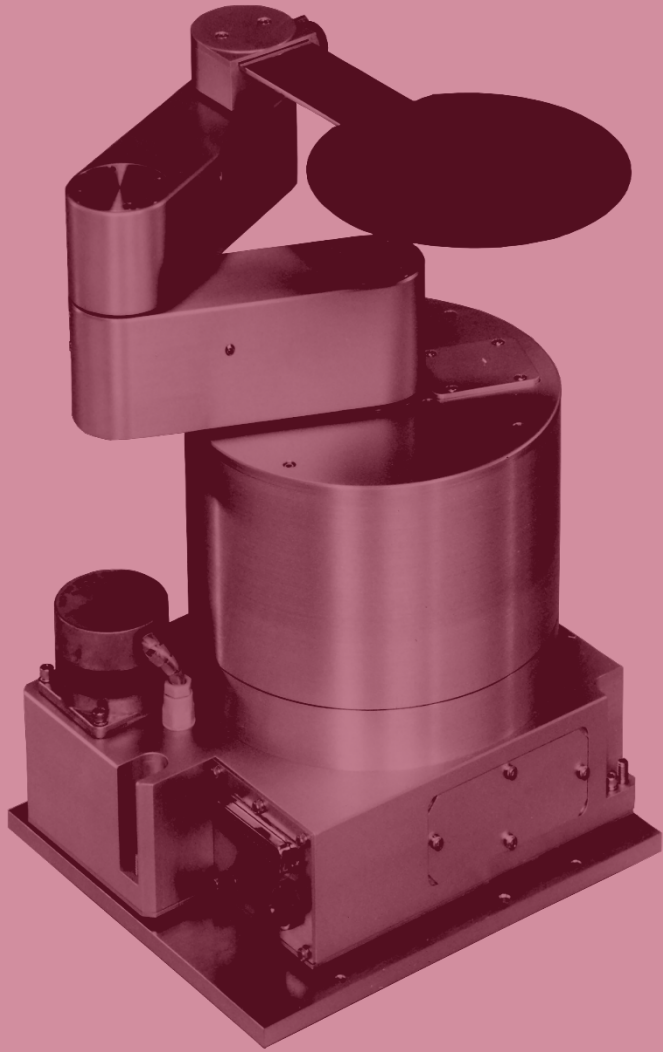

トピックス

中国NAURA社より 2020年度サプライヤ「優秀賞」を受賞

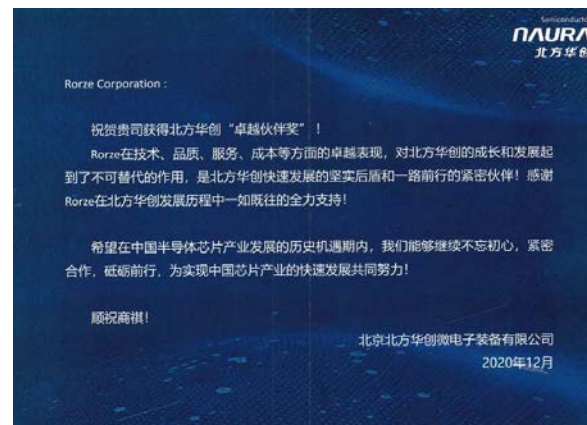

- ◆ 中国のNAURA (BEIJING NAURA MICROELECTRONICS EQUIPMENT CO.,LTD.) 様より2020年度サプライヤ「優秀賞」を受賞
- ◆ 約1千社あるサプライヤの中から選ばれました

韓国子会社 工場第2棟が完成



- ◆ 第2棟は受注済FPD関連装置の生産に使用
- ◆ 昨年完成済の第1棟はフル稼働中

2021年1月6日現在

注意事項

この資料は、決算の業績に関する情報及び将来についての計画や戦略、業績に関する予想及び見通しの記述が含まれております。

これらの記述は、当社が現時点で把握可能な情報から判断した見通しや予測であり、その情報の正確性、完全性を保証したり約束したりするものではありません。

また、経済動向や業界における競争、市場、諸制度等の変化により大きく見通しが変動する可能性があり、今後予告なしに変更されることがあります。



ROHZE

ありがとうございました